



รายวิชา

ฉลาดรู้ทางการเงิน

๙21201

ชั้นมัธยมศึกษาปีที่ 1

ภาคเรียนที่ 1 ปีการศึกษา 2568



ชื่อ .....สกุล.....

เลขที่.....ห้อง.....

โรงเรียนหอวัง ปทุมธานี



รายวิชา

ฉลาดรู้ทางการเงิน

ส21201

ชั้นมัธยมศึกษาปีที่ 1

ภาคเรียนที่ 1 ปีการศึกษา 2568



ชื่อ .....สกุล.....

เลขที่.....ห้อง ม.1/.....

โรงเรียนหอวัง ปทุมธานี

หน่วยการเรียนรู้ที่ 1

เศรษฐศาสตร์เบื้องต้น



# เศรษฐศาสตร์



## เศรษฐศาสตร์ คืออะไร ?

ศาสตร์ที่ว่าด้วยการจัดสรรทรัพยากรที่มีอยู่อย่างจำกัดและมีความขาดแคลน นำไปผลิตสินค้าและบริการต่าง ๆ **ให้เกิดประโยชน์สูงสุด** เพื่อตอบสนองความต้องการที่ไม่สิ้นสุดของมนุษย์

## ความสำคัญของวิชาเศรษฐศาสตร์

- **ช่วยในการตัดสินใจ:** วิชาเศรษฐศาสตร์ช่วยให้เราเข้าใจหลักการและแนวคิดต่างๆ ที่เกี่ยวข้องกับการตัดสินใจในการใช้ทรัพยากรที่มีอยู่อย่างจำกัด เพื่อให้เกิดประโยชน์สูงสุด ทั้งในระดับบุคคล ครัวเรือน ธุรกิจ และประเทศชาติ
- **อธิบายปรากฏการณ์ทางเศรษฐกิจ:** ช่วยให้เราเข้าใจถึงสาเหตุและผลกระทบของเหตุการณ์ทางเศรษฐกิจต่างๆ ที่เกิดขึ้นรอบตัว เช่น ภาวะเงินเฟ้อ เงินฝืด การว่างงาน การเติบโตทางเศรษฐกิจ และความเหลื่อมล้ำทางรายได้



บิดาแห่งเศรษฐศาสตร์โลก  
“อดัม สมิท” (1723-1790)

รูปภาพจาก : สรปลังคมด้วยภาพ By พี่นุก

## ประโยชน์ของวิชาเศรษฐศาสตร์



ในฐานะผู้บริโภค

ช่วยให้รู้จักการวางแผนการใช้จ่ายเงินอย่างมีเหตุผล

เข้าใจการออม การลงทุน และการตัดสินใจเลือก  
สิ่งที่คุ้มค่า

วางแผนการผลิิตอย่างมีประสิทธิภาพ

ในฐานะผู้ผลิตหรือผู้ประกอบการ

เข้าใจกลไกราคาและตลาด

ปรับตัวตามสภาวะเศรษฐกิจ

ในฐานะรัฐบาล

กำหนดนโยบายเศรษฐกิจอย่างมีประสิทธิภาพ

จัดสรรทรัพยากรของประเทศอย่างเหมาะสม

## เศรษฐศาสตร์ แบ่งออกเป็น 2 สาขา

### 1. เศรษฐศาสตร์จุลภาค



เน้นศึกษากิจกรรมทางเศรษฐกิจในหน่วยเล็กหรือหน่วยย่อย (รายบุคคล ครอบครัว ตลาด ราคาสินค้า ผู้บริโภค)



**"เศรษฐศาสตร์จุลภาค"**  
หรือ "ทฤษฎีราคา"

อัลเฟรด มาร์แชล  
บิดาแห่งเศรษฐศาสตร์จุลภาค

### 2. เศรษฐศาสตร์มหภาค

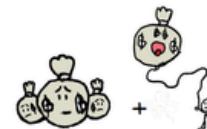

เน้นศึกษากิจกรรมทางเศรษฐกิจในหน่วยใหญ่หรือภาพรวม (รายได้ประชาชาติ GNP GDP งบประมาณแผ่นดิน การเงินการคลัง การจ้างงาน-ว่างงาน ภาวะเงินเฟ้อ-เงินฝืด ดุลการค้าระหว่างประเทศ)



**"เศรษฐศาสตร์มหภาค"**  
หรือ "ทฤษฎีรายได้ประชาชาติ"

จอห์น เมย์นาร์ด เคนส์  
บิดาเศรษฐศาสตร์มหภาค

รูปภาพจาก : สรุปลังคมด้วยภาพ By พี่นุก

## ทรัพยากรในทางเศรษฐศาสตร์

ปัญหาพื้นฐานทางเศรษฐกิจ

จำกัดนี้ไว้ ทรัพยากรบนโลกมีอยู่อย่างจำกัด

แต่ความต้องการของคนมีไม่จำกัด !!

ประโยชน์สูงสุด

เราไม่สามารถหาสิ่งต่าง ๆ มาเพื่อตอบสนองความต้องการที่มีไม่จำกัดของมนุษย์ได้ ทำให้เกิดความขาดแคลนขึ้น จึงต้องใช้ทรัพยากรที่มีอยู่อย่างจำกัดให้เกิดประโยชน์สูงสุด แต่ ! เราไม่สามารถเลือกทุกอย่างได้พร้อมกันในเวลาเดียวกัน ทำให้เกิดค่าเสียโอกาส

**ปัจจัยการผลิต**



**ความขาดแคลน (Scarcity)**

เป็นผลมาจากการจัดสรรทรัพยากรที่มีอยู่อย่างจำกัดไม่สมดุล

**การเลือก (Make a choice)**

การตัดสินใจเลือกทรัพยากรอย่างเหมาะสม และให้เกิดประสิทธิภาพสูงสุด

**ค่าเสียโอกาส (Opportunity Cost)**

มูลค่าสูงสุดของทางเลือกที่เราไม่ได้เลือก **ทุกการเลือกในทางเศรษฐศาสตร์มีต้นทุนค่าเสียโอกาสเสมอ**

ตัวอย่างเช่น

มีที่ดินอยู่แปลงหนึ่งถ้าให้เช่าจะได้ค่าเช่าปีละ 60,000 บาท ถ้าปลูกผักจะมีรายได้ปีละ 12,000 บาท และถ้าปลูกพืชไร่จะมีรายได้ปีละ 10,000 บาท

**ดังนั้น**

ถ้าให้เช่า มีต้นทุนค่าเสียโอกาส เป็นรายได้จากการปลูกผักปีละ 12,000 บาท (รายได้จากการปลูกผักสูงกว่าพืชไร่)

ถ้าปลูกผัก มีต้นทุนค่าเสียโอกาส เป็นค่าเช่าปีละ 60,000 (รายได้จากค่าเช่าสูงกว่ารายได้จากการปลูกผักและปลูกพืชไร่)

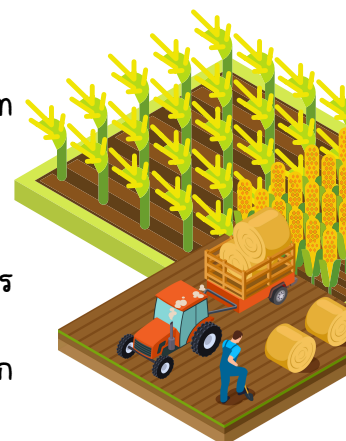

## ใบงานที่ 1 เศรษฐศาสตร์เบื้องต้น

### ข้อที่ 1

วิชาที่ศึกษาการจัดการทรัพยากรจำกัดเพื่อความต้องการไม่จำกัด คือ \_\_\_\_\_

ผู้เขียนหนังสือ **The Wealth of Nations** คือ \_\_\_\_\_

ทรัพยากรที่ใช้ในการผลิต ได้แก่ แรงงาน ที่ดิน และ \_\_\_\_\_

### ข้อที่ 2

คำชี้แจง: ให้นักเรียนอ่านสถานการณ์ต่อไปนี้ แล้วตอบคำถามโดยใช้ความคิดวิเคราะห์

สถานการณ์: นักเรียนได้รับเงินค่าขนมวันละ 100 บาท ต้องใช้จ่ายให้พอทั้งวัน โดยมีรายการค่าใช้จ่ายดังนี้

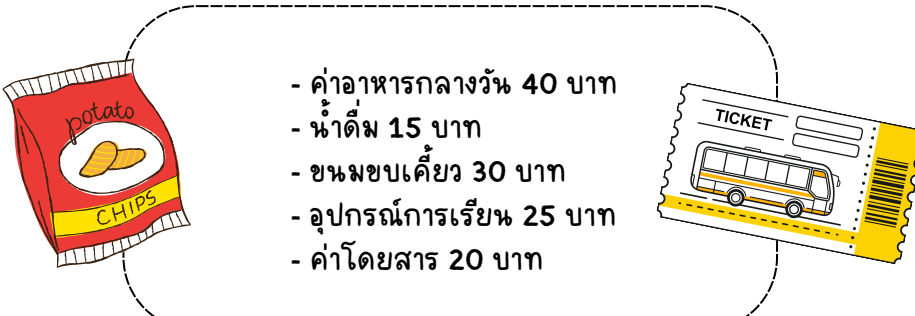

- ค่าอาหารกลางวัน 40 บาท  
- น้ำดื่ม 15 บาท  
- ขนมขบเคี้ยว 30 บาท  
- อุปกรณ์การเรียน 25 บาท  
- ค่าโดยสาร 20 บาท

คำถาม:

1. ถ้าเงินมีจำกัด คุณจะเลือกใช้จ่ายอะไรบ้าง? และเพราะเหตุใดถึงเลือกแบบนั้น

.....

2. คุณจะบริหารเงินให้เกิดประโยชน์สูงสุดได้อย่างไร?

.....

### ข้อที่ 3

คำชี้แจง: จับคู่คำศัพท์ด้านล่างกับคำอธิบายให้ถูกต้อง

.....เศรษฐศาสตร์

ก. อדם สมิธ ผู้เขียน **The Wealth of Nations**

.....บิดาแห่งเศรษฐศาสตร์

ข. แรงงาน ที่ดิน ทุน และผู้ประกอบการ

.....ทรัพยากรทางเศรษฐศาสตร์

ค. การจัดสรรทรัพยากรอย่างมีประสิทธิภาพเพื่อสนองความต้องการไม่จำกัด

 สรุปความเข้าใจ

จากกิจกรรมทั้งหมด นักเรียนได้เรียนรู้อะไรเกี่ยวกับเศรษฐศาสตร์เบื้องต้น?

.....  
.....

กำหนดส่งงานวันที่.....  
ตรวจงานวันที่.....  
 ส่งงานตรงเวลา  ส่งงานช้า

## ใบงานที่ 2 ทฤษฎีทางเศรษฐศาสตร์

ให้นักเรียนคิดกิจการหรือสถานการณ์จำลองขึ้นมา 1 อย่าง เช่น การเปิดร้านหรือธุรกิจขนาดเล็ก แล้ววาดภาพกิจกรรมนั้น พร้อมจำแนกและอธิบายการใช้ทรัพยากรทางเศรษฐศาสตร์ทั้ง 4 ประเภท ได้แก่

1. ที่ดิน (Land)
2. แรงงาน (Labor)
3. ทุน (Capital)
4. ผู้ประกอบการ (Entrepreneur)

ประเภททรัพยากร	ตัวอย่างที่ใช้ในกิจการ	อธิบายหน้าที่/บทบาท

กำหนดส่งงานวันที่.....  
ตรวจงานวันที่.....  
 ส่งงานตรงเวลา       ส่งงานช้า

หน่วยการเรียนรู้ที่ 2

ผู้บริโภคที่ดี



# ผู้บริโภคที่ดี



## การบริโภค คืออะไร ?

ในทางเศรษฐศาสตร์ การบริโภค หมายถึง การใช้ประโยชน์จากสินค้าและบริการเพื่อนำมาตอบสนองความต้องการของมนุษย์ ให้เกิดประโยชน์สูงสุด โดยคำนึงถึงความจำเป็นและความคุ้มค่า

เป็นตัวกำหนดภาวะการผลิตและการตลาด

ความสำคัญ

ลดการสิ้นเปลืองทรัพยากร

ถ้าสินค้าใหม่ ผู้บริโภคต้องการมาก  
= ผู้ผลิตเกิดแรงจูงใจในการผลิต

ถ้าสินค้าใหม่ ผู้บริโภคต้องการน้อย  
= ผู้ผลิต ผลิตสินค้าน้อย, เลิกผลิต

การบริโภคอย่างมีประสิทธิภาพช่วยลดการใช้ทรัพยากรที่ไม่จำเป็น ซึ่งช่วยรักษาทรัพยากรธรรมชาติให้มีใช้อย่างยั่งยืนในอนาคต

## หลักการบริโภคที่ดี

- บริโภคตามความจำเป็น ---> เลือกซื้อและใช้เฉพาะสิ่งจำเป็นต่อการดำรงชีวิต หลีกเลี่ยงการบริโภคตามกระแสหรืออารมณ์ชั่ววูบ
- คำนึงถึงคุณภาพและความคุ้มค่า ---> เลือกสินค้าที่มีคุณภาพดี ใช้งานได้ยาวนาน และคุ้มค่ากับราคาที่จ่ายไม่เห็นของราคาถูกที่อาจไม่มีประสิทธิภาพ
- เปรียบเทียบก่อนตัดสินใจ ---> ศึกษาข้อมูล เปรียบเทียบราคาและคุณสมบัติของสินค้าและบริการก่อนตัดสินใจซื้อ เพื่อให้ได้ทางเลือกที่ดีที่สุด

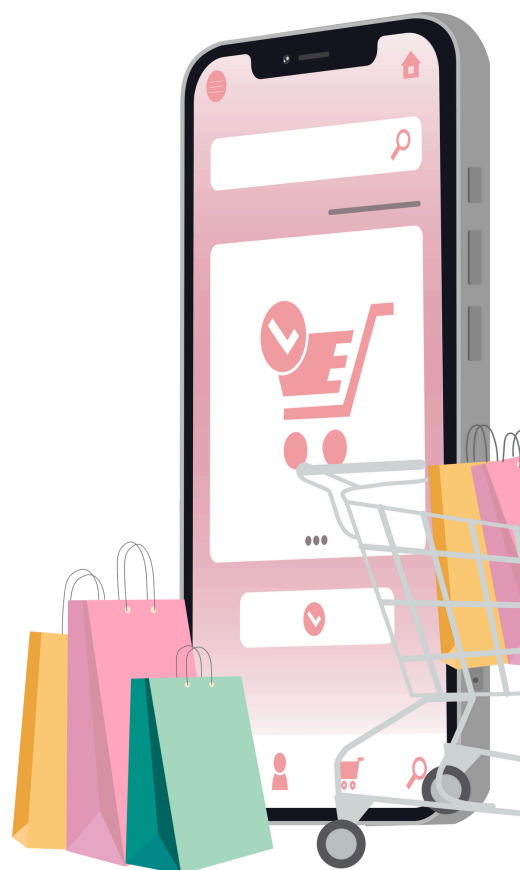

**ปัจจัยที่มีผลต่อพฤติกรรมผู้บริโภค**

**ราคา**



ราคาของสินค้าและบริการเป็นปัจจัยหลักที่มีผลต่อการตัดสินใจซื้อ หากราคาสูงเกินไป ผู้บริโภคอาจหลีกเลี่ยงหรือหาทางเลือกอื่นที่ราคาถูกกว่า ในขณะที่สินค้าราคาถูกอาจดึงดูดความสนใจแม้คุณภาพจะน้อยกว่า

**รายได้**



รายได้ของแต่ละบุคคลมีผลโดยตรงต่อความสามารถในการบริโภค ผู้ที่มีรายได้สูงมักมีทางเลือกในการบริโภคมากขึ้น ในขณะที่ผู้มีรายได้จำกัดจะเน้นการใช้จ่ายอย่างประหยัดและเลือกสินค้าที่จำเป็น

**รสนิยม**



รายได้ของแต่ละบุคคลมีผลโดยตรงต่อความสามารถในการบริโภค ผู้ที่มีรายได้สูงมักมีทางเลือกในการบริโภคมากขึ้น ในขณะที่ผู้มีรายได้จำกัดจะเน้นการใช้จ่ายอย่างประหยัดและเลือกสินค้าที่จำเป็น

**โฆษณา**



โฆษณามีบทบาทในการกระตุ้นความต้องการและเปลี่ยนแปลงพฤติกรรมผู้บริโภค โดยการนำเสนอข้อมูล ภาพลักษณ์ หรืออารมณ์ที่จูงใจ ทำให้สินค้าดูน่าสนใจหรือจำเป็นมากกว่าความเป็นจริง

**อัปเดต 4 พฤติกรรม**  
 ที่เปลี่ยนไปของลูกค้ายุคใหม่ปี 2025 โดย TCDC

- NEW NIHILIST** ปลื้มใจจอย ๆ ไปกับชีวิตในแบบฉบับของตัวเอง
  - ให้ความสำคัญกับการใช้เวลาตามที่พวกเขาต้องการ
  - ผู้บริโภคกลุ่มนี้กำลังค้นหาความหมายใหม่ในการใช้ชีวิตที่หลากหลาย ๆ
  - ต้องช่วยจัดการด้วยสิ่งอื่นที่กั้นกลางด้วยเลือกมากมาย
- THE REDUCTIONIST** สบายหน้อย เพื่อช่วยชุมชนชนิดนี้
  - มองหาการรับรายได้สูงที่เน้นการเติบโตที่ดี (Good Growth)
  - กลุ่มผู้บริโภคเน้นการซื้อของออนไลน์แบบขายด่วน (Q-Commerce) ธุรกิจขายส่งด่วนประเภทนี้ของภายใน 30 นาที - 1 ชั่วโมง
- THE TIME KEEPER** ใช้เวลาอย่างคุ้มค่า จัดสรรทุกอย่างให้ได้ดังใจ
  - ปรารถนาปรับเปลี่ยนการใช้เวลาอย่างดีที่สุดให้ตรงกับชีวิตประจำวันเพื่อความผ่อนคลาย
  - ให้ความสำคัญกับคุณภาพมากกว่าผลลัพธ์
  - ผู้บริโภคกลุ่มนี้ยังให้ความสำคัญกับสินค้าและบริการที่ช่วยประหยัดเวลาได้
- THE PIONEER** ผู้บุกเบิกดินแดนใหม่ ในเมืองดิจิทัลอันไกลโพ้น
  - กลุ่มผู้บริโภคทดลองแนวคิดการเป็นผู้ใช้ประสบการณ์ และของฮาร์ดแวร์รุ่นใหม่ใหม่ เพื่อออกไปท่องโลกทางไกล
  - มีทัศนคติที่เน้นไปที่เลือกชม Web 3 ที่ออกแบบมาเพื่อการใช้งานสื่อสังคมออนไลน์ยุค 3.0

ปฏิเสธไม่ได้เลยว่า ธุรกิจที่ประสบความสำเร็จ มักมีปัจจัยที่ไม่ใช่แค่สินค้าดี มีคุณภาพ แต่สินค้าและบริการเหล่านั้นต้องตอบโจทย์ ตรงใจ ตรงจริตของผู้บริโภค

รูปภาพจาก : Creative Talk

**Future trends x VRSteel**  
 เข้าถึงใจลูกค้ายุคใหม่ได้อย่างไรในวันที่พฤติกรรมผู้บริโภคเปลี่ยนไปไกล  
**ส่อง 4 เทรนด์พฤติกรรมผู้บริโภค**  
 ที่เปลี่ยนไปในปี 2024 จาก TCDC  
 พร้อมกรณีศึกษาจาก VR Steel แพลตฟอร์มซื้อ-ขายเหล็กยุคใหม่

- The Connector** เชื่อมต่อโลก ด้วยการสร้างความหมายใหม่
  - เป็นการเชื่อมโยงในทางอารมณ์ของทั้งฝั่งฝั่งระหว่างแบรนด์ และลูกค้า เพื่อให้เกิดเป็นใจจูงใจ
- The Memory Maker** ขจัดความทรงจำแย่ ๆ เป็นคนใหม่ที่แจ่มจ้าเต็ม
  - มอบประสบการณ์การใช้ชีวิตที่สะดวก รวดเร็ว มีค่าและคุ้มค่า ที่สร้างความรู้สึกดีต่อลูกค้า
- The New Sensorialist** ขอบปรองรับรายได้ดี เข้าถึงประสบการณ์ก่อนใคร
  - มีฟีเจอร์แบบเรียลไทม์ อาทิเช่นประสบการณ์ที่เหนือชั้น (เช่นของดีมีค่า และบริการที่ทันสมัย)
- The Frugalist** เปย์ได้ภายใต้ข้อจำกัด เพราะถนัดเรื่องความคุ้มค่า
  - มีได้ภายใต้ข้อจำกัด (Pragmatism) เป็นธรรมชาติ มากกว่าการยึดติดกับสิ่งที่ดีกว่าที่เกินความจำเป็น

**VR Steel แพลตฟอร์มซื้อ-ขายเหล็กยุคใหม่**  
 ที่ตอบโจทย์ทั้ง 4 เทรนด์ของผู้บริโภคยุคใหม่ได้เป็นอย่างดี

- ได้ 'Dynamic Pricing' ทาง 'ซอฟต์แวร์' ไร้อารมณ์
- ได้ราคาพิเศษ ถูกใจ
- ประหยัดเวลา ได้ในเสี้ยววินาที
- ไม่ต้องปรับเรื่อง สอนเข้าบ้านได้เสีย
- เลือกสถานะการส่ง ได้ตลอด
- VR Member ยิ่งซื้อ ยิ่งคุ้ม
- เลือกช่องทางชำระเงิน ได้หลากหลาย
- อุ่นใจเรื่องความปลอดภัย และความเป็นส่วนตัว

รูปภาพจาก : Future Trends



## กลไกราคาหรือกลไกตลาด

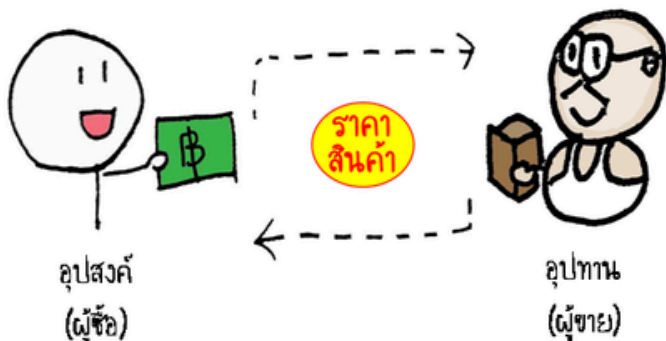

### กลไกราคาหรือกลไกตลาด

หมายถึง ราคาสินค้า-บริการ ที่ขึ้นๆลงๆ อันเกิดจาก อุปสงค์ (ผู้ซื้อ) และอุปทาน (ผู้ขาย)

### อุปสงค์ (Demand)

หมายถึง ปริมาณเสนอซื้อสินค้า-บริการ ที่ต้องการซื้อ + อำนาจซื้อ (มีเงิน) ณ ระดับราคาหนึ่ง

ปัจจัยที่กำหนดอุปสงค์ = ราคาสินค้า รายได้ผู้บริโภค รสนิยม ราคาสินค้าชนิดอื่นที่เกี่ยวข้อง การคาดคะเนในอนาคต



### กฎของอุปสงค์

กราฟของอุปสงค์จะแปรผกผัน กับ ราคาสินค้าเสมอ

$$P \dots\dots D \dots\dots : P \dots\dots D \dots\dots$$

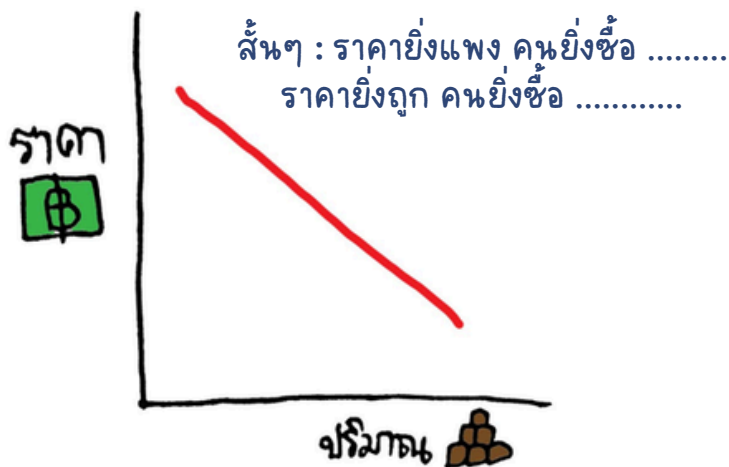

กราฟของอุปสงค์ เมื่อ ราคาเพิ่มสูงขึ้น ปริมาณเสนอซื้อ (อุปสงค์) จะลดลง

เมื่อราคาลดลง ปริมาณเสนอซื้อ (อุปสงค์) ก็เพิ่มสูงขึ้น

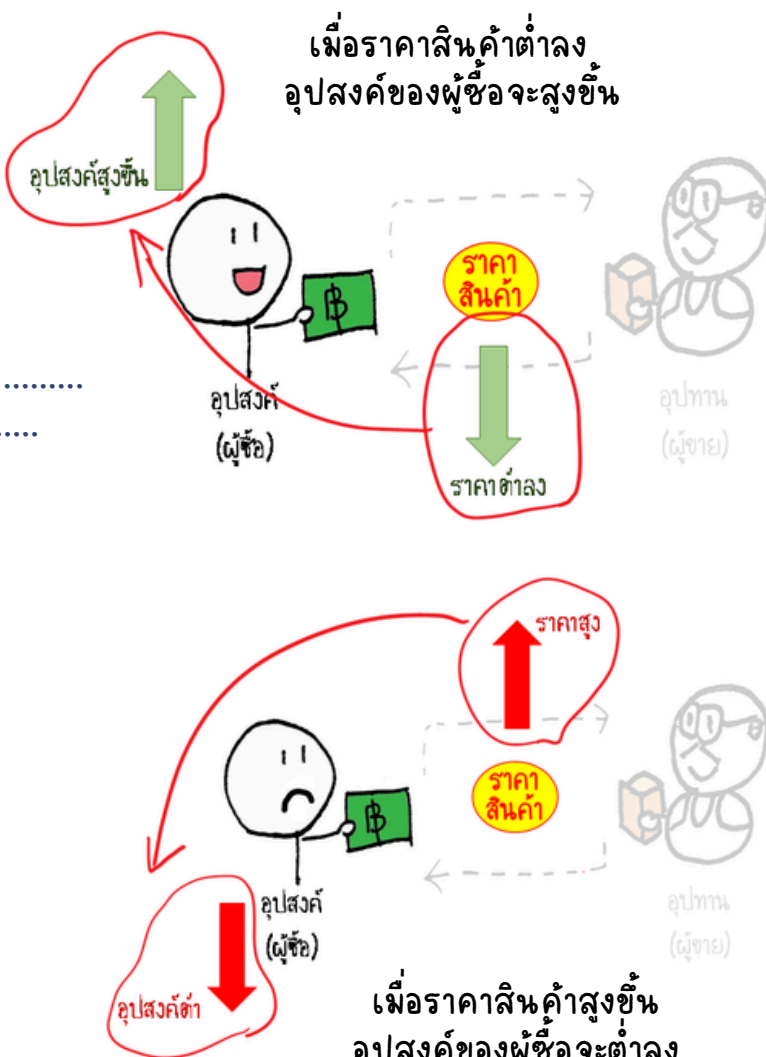

**อุปทาน (Supply)**

หมายถึง ปริมาณสินค้าที่ผู้ผลิตหรือผู้ขาย ต้องการจะขาย ณ ระดับราคาหนึ่ง



ปัจจัยที่กำหนดอุปทาน = ราคาสินค้าที่ผลิต จำนวนผู้ผลิต  
 ราคาปัจจัยผลิตที่มีผลต่อต้นทุน เทคโนโลยีการผลิต ฤดูกาล  
 ฝนฟ้าอากาศ การคาดคะเนในอนาคต

**กฎของอุปทาน**

กราฟของอุปสงค์จะแปรผันตรง กับ  
 ราคาสินค้าเสมอ

P ..... D..... : P ..... D.....

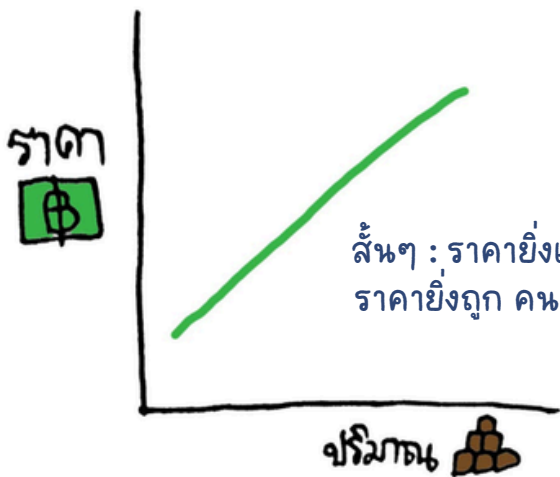

สั้นๆ : ราคายิ่งแพง คนยิ่ง .....  
 ราคายิ่งถูก คนยิ่ง .....

กราฟของอุปทาน เมื่อ ราคาเพิ่มสูงขึ้น  
 ปริมาณเสนอขาย (อุปทาน) จะเพิ่มขึ้น

เมื่อราคาลดลง ปริมาณเสนอขาย  
 (อุปทาน) ก็จะลดลง

เมื่อราคาสินค้าสูงขึ้น  
 อุปทานของผู้ขายจะสูงขึ้น

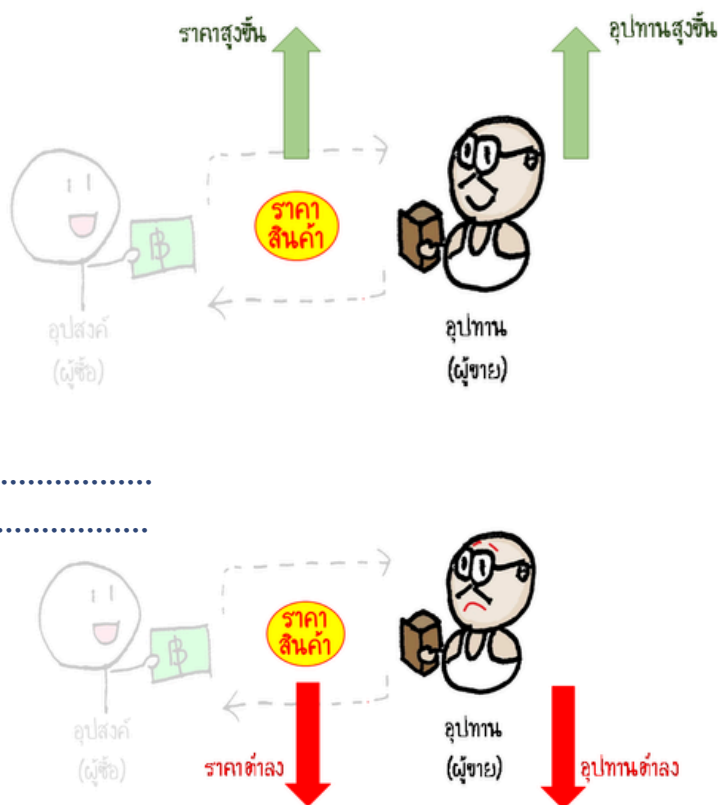

เมื่อราคาสินค้าต่ำลง  
 อุปทานของผู้ขายจะต่ำลง

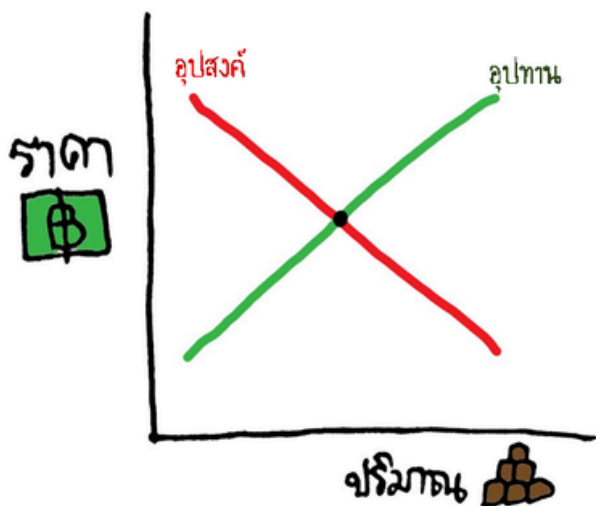

เมื่อนำกราฟอุปสงค์-อุปทาน มารวมกัน

จะเรียกว่า กราฟกลไกราคา

**ราคาดุลยภาพ**

หมายถึง จุดที่ราคาเหมาะสมกับปริมาณที่ต้องการซื้อ อุปสงค์ = อุปทาน (ผู้ซื้อผู้ขายต่อรายกันจนพอใจ) ทุกคนแฮปปี้

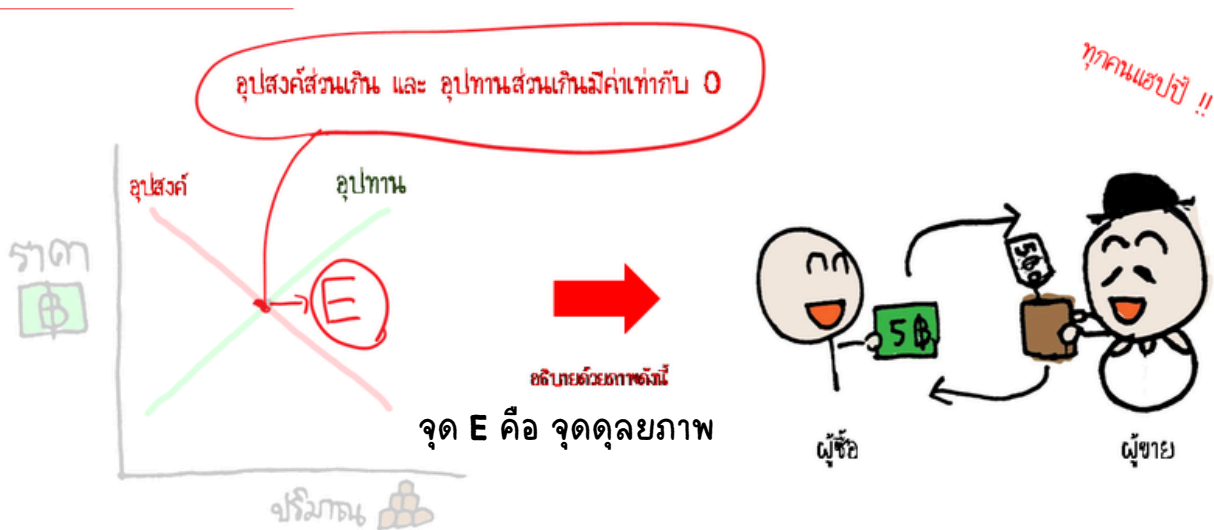

**อุปทานส่วนเกิน**

หมายถึง ปริมาณเสนอขายมากเกินไป ราคาดุลยภาพปรับลดลง ของล้นตลาด อุปทาน > อุปสงค์



**อุปสงค์ส่วนเกิน**

หมายถึง ปริมาณเสนอซื้อมากเกินไป ราคาดุลยภาพปรับตัวขึ้น ของขาดตลาด คนอยากซื้อเยอะ อุปสงค์ > อุปทาน

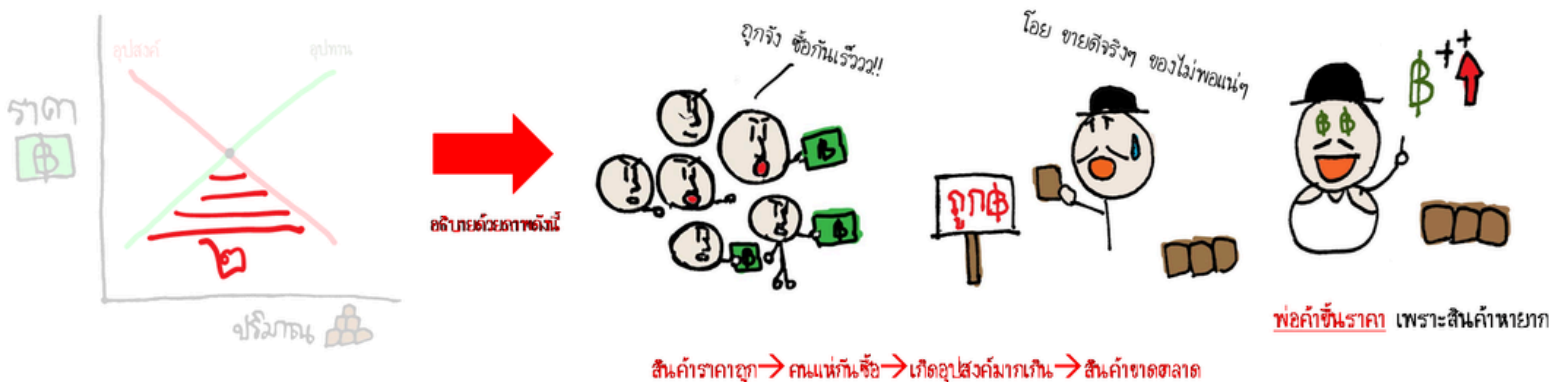



# ทรัพย์สินทางปัญญา คืออะไร?



**ทรัพย์สินทางปัญญา** หมายถึง ผลงานอันเกิดจากการประดิษฐ์ คิดค้น หรือสร้างสรรค์ของมนุษย์ โดยไม่จำกัดชนิดของการสร้างสรรค์หรือวิธีการแสดงออก สามารถแบ่งออกได้ 2 ประเภทหลัก คือ **ทรัพย์สินทางอุตสาหกรรม** และ **ลิขสิทธิ์**

## ทรัพย์สินทางอุตสาหกรรม



หมายถึง ความคิดสร้างสรรค์ของมนุษย์ ที่เกี่ยวกับสินค้าอุตสาหกรรมต่าง ๆ สามารถแบ่งออกได้อีก 9 ประเภท ดังนี้...

1. สิทธิบัตร
2. สิทธิบัตรการประดิษฐ์
3. อนุสิทธิบัตร
4. สิทธิบัตรการออกแบบผลิตภัณฑ์
5. แบบผังภูมิของวงจรรวม
6. เครื่องหมายการค้า
7. ความลับทางการค้า
8. ชื่อทางการค้า
9. สิ่งบ่งชี้ทางภูมิศาสตร์



## ลิขสิทธิ์

หมายถึง สิทธิแต่เพียงผู้เดียวของผู้สร้างสรรค์ที่จะกระทำการใด ๆ เกี่ยวกับงานที่ผู้สร้างสรรค์ได้ทำขึ้นตามประเภท ลิขสิทธิ์ที่กฎหมายกำหนด สามารถแบ่ง ลิขสิทธิ์ออกได้ดังนี้...

1. วรรณกรรม (รวมถึงโปรแกรมคอมพิวเตอร์)
2. นาฏกรรม
3. ศิลปกรรม
4. ดนตรีกรรม
5. สถาปัตยกรรม
6. ภาพยนตร์
7. สิ่งบันทึกเสียง
8. งานแพร่เสียงแพร่ภาพ
9. งานอื่นใดในแผนกวรรณคดี แผนกวิทยาศาสตร์ หรือแผนกศิลปะ

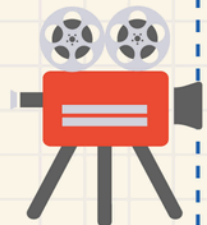

### ตัวอย่างใกล้ตัว

- การ์ตูนที่เราชอบดู เช่น โดราเอมอน ก็มีลิขสิทธิ์ ห้ามนำไปขายของหรือวาดทำเสื้อโดยไม่ได้รับอนุญาต
- นักร้องแต่งเพลงใหม่ เพลงนั้นก็จะมีลิขสิทธิ์ ห้ามนำไปใช้ในโฆษณาเอง
- ถ้ามีคนประดิษฐ์เครื่องดูดฝุ่นแบบใหม่ เขาก็สามารถจดสิทธิบัตรได้

### ยกตัวอย่างจากชีวิตจริง (ง่าย ๆ)

นักร้องแต่งเพลง → ขายเพลง → ได้รายได้ → ต้องจดลิขสิทธิ์  
 นักเขียนคิดเรื่องมือช่วยล้างจาน → จดสิทธิบัตร → นำไปขายในตลาด  
 ธุรกิจเล็ก ๆ สร้างแบรนด์ของตัวเอง → ลงทะเบียนเครื่องหมายการค้า → ลูกค้าจดจำได้

## ใบงานที่ 3 อุปสงค์ อุปทาน

ข้อที่ 1 คำชี้แจง ตอบคำถาม จากสถานการณ์ที่กำหนดให้

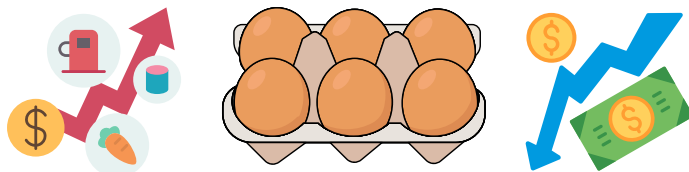

“ช่วงต้นปี ราคาไข่ไก่ปรับตัวสูงขึ้นจากฟองละ 3 บาท เป็นฟองละ 5 บาท  
ชาวบ้านบางส่วนลดการซื้อไข่ไก่ลง ในขณะที่เกษตรกรผู้เลี้ยงไก่ไข่เริ่มเพิ่มปริมาณการผลิต”

คำถาม:

1.อธิบายว่าเกิดการเปลี่ยนแปลงใน “อุปสงค์” หรือ “อุปทาน”? เพราะเหตุใด

.....

2.หากคุณเป็นพ่อค้าไข่ไก่ คุณจะวางแผนอย่างไรเพื่อปรับตัวในสถานการณ์นี้?

.....

3.ถ้าคุณเป็นผู้บริโภค จะมีทางเลือกหรือแนวทางอย่างไรเพื่อประหยัดค่าใช้จ่าย?

.....

ข้อที่ 2 คำชี้แจง: ให้นักเรียนอ่านสถานการณ์และตอบคำถามวิเคราะห์

สถานการณ์:

ร้านกาแฟ A อยู่ในตลาดที่มีคู่แข่งเพิ่มขึ้นอย่างรวดเร็ว ราคากาแฟในตลาดเริ่มลดลง แต่ลูกค้ายังคงมากขึ้น เพราะกาแฟราคาเข้าถึงได้



คำถามวิเคราะห์:

ปรากฏการณ์นี้เกิดจาก “อุปสงค์” หรือ “อุปทาน” หรือทั้งสอง?

.....

ถ้าคุณเป็นเจ้าของร้าน A คุณจะทำอย่างไรเพื่อให้ยอดขายในตลาด?

.....



กำหนดส่งงานวันที่.....	
ตรวจงานวันที่.....	
<input type="radio"/> ส่งงานตรงเวลา	<input type="radio"/> ส่งงานช้า

## ใบงานที่ 4 ทรรศนะทางปัญญา



### ข้อที่ 1

คำชี้แจง: ให้นักเรียนอ่านแต่ละสถานการณ์ แล้ววงกลมคำว่า “ผิด” หรือ “ไม่ผิด” พร้อมเขียนเหตุผลประกอบ  
เพื่อนดาวห์โหลดการ์ตูนญี่ปุ่นเถื่อนมาดูที่บ้าน  ผิด /  ไม่ผิด

.....  
คุณครูแจกใบงานที่ทำเองให้ทั้งห้อง  ผิด /  ไม่ผิด

.....  
นักเรียนคัดลอกบทความจากเว็บไซต์โดยไม่ใส่แหล่งที่มา  ผิด /  ไม่ผิด

### ข้อที่ 2

คำชี้แจง: ให้นักเรียนระบุประเภทของทรัพย์สินทางปัญญาในแต่ละตัวอย่าง



- โลโก้ร้านน้ำเต้าหู้ “เต้าหู้อิอิ” | .....
- เพลง “เธอคือความฝัน” | .....
- ยาแก้ไอสูตรเฉพาะที่คิดค้นเอง | .....

ตัวเลือก:

- ลิขสิทธิ์
- เครื่องหมายการค้า
- สิทธิบัตร
- ความลับทางการค้า

### ข้อที่ 3

คำชี้แจง: เขียน ✓ หน้าข้อความที่ “ใช่” สำหรับทรัพย์สินทางปัญญา และ X หน้า “ไม่ใช่”

- เพลงที่นักเรียนแต่งเองถือเป็นลิขสิทธิ์ (.....)
- สูตรอาหารในหนังสือเรียนคือความลับทางการค้า (.....)
- เครื่องหมายร้านค้าจดทะเบียนคือเครื่องหมายการค้า (.....)
- สามารถนำภาพจาก Google มาใช้ขายสินค้าได้เลย (.....)
- ผลงานสร้างสรรค์ต้องขอจดทะเบียนก่อนจึงจะมีสิทธิ (.....)

กำหนดส่งงานวันที่.....	
ตรวจงานวันที่.....	
<input type="radio"/> ส่งงานตรงเวลา	<input type="radio"/> ส่งงานช้า

หน่วยการเรียนรู้ที่ 3

# สถาบันทางการเงิน



# สถาบันทางการเงิน



## สถาบันทางการเงิน คืออะไร ?

หน่วยงานหรือองค์กรที่ทำหน้าที่เป็นตัวกลางในการดำเนินธุรกรรมทางการเงิน

## ความสำคัญของสถาบันทางการเงิน

หน่วยงานหรือองค์กรที่ทำหน้าที่เป็นตัวกลางในการดำเนินธุรกรรมทางการเงิน

## ธนาคาร คืออะไร ?

สถาบันการเงิน ที่ก่อให้เกิดความคล่องตัวในระบบเศรษฐกิจ

ธนาคารและสถาบันการเงินทั้งหมดมีอะไรบ้าง



ธนาคารแห่งประเทศไทย  
(ธนาคารกลาง)



ธนาคารพาณิชย์



ธนาคารเฉพาะกิจ



สถาบันการเงินอื่นที่ไม่ใช่ธนาคาร

รูปภาพจาก : สรุปลังคมด้วยภาพ By พี่นุก



## ประเภทของสถาบันการเงิน

### 1) ธนาคารแห่งประเทศไทย(Bank of Thailand: BOT) หรือแบงก์ชาติหรือธนาคารกลาง

- ออกธนบัตรและพิมพ์ธนบัตรรวมทั้งดูแลตราπισุจณ์และทำลายธนบัตรชำรุด ธนบัตรปลอม
- กำหนดนโยบายการเงินของประเทศรักษาเสถียรภาพทางการเงินของประเทศ



### 2) ธนาคารพาณิชย์

- ระดมเงินฝากจากประชาชนเพื่อให้บุคคลหรือหน่วยงานธุรกิจกู้ยืม
- ให้บริการด้านอื่นๆที่อำนวยความสะดวกให้กับธุรกิจการค้าและประชาชน
- ธนาคารกรุงเทพ ธนาคารกรุงไทย ธนาคารไทยพาณิชย์ ธนาคารกสิกรไทย ธนาคารทหารไทย  
ธนาคารกรุงศรี

## ประเภทของสถาบันการเงิน

### 3) ธนาคารเฉพาะกิจ (ธนาคารที่ดำเนินการโดยมีวัตถุประสงค์เฉพาะอย่าง)

- ธนาคารออมสินจัดตั้งขึ้นเพื่อระดมเงินออมจากประชาชนทั่วไปและเป็นแหล่งเงินกู้ภายในประเทศของรัฐบาล
- ธนาคารอาคารสงเคราะห์(ธอส.)จัดตั้งขึ้นเพื่อส่งเสริมให้ประชาชนมีบ้านและที่อยู่อาศัย
- ธนาคารเพื่อการเกษตรและสหกรณ์การเกษตร(ธกส.)จัดตั้งขึ้นเพื่อส่งเสริมและพัฒนาการเกษตร
- ธนาคารอิสลามแห่งประเทศไทยจัดตั้งขึ้นเพื่อเป็นช่องทางทางการเงินที่ถูกต้องสำหรับชาวไทยมุสลิมซึ่งจะดำเนินงาน ตามหลักของศาสนาอิสลามในการให้บริการทางการเงินและสินเชื่อประเภทต่างๆ

### 4) สถาบันการเงินอื่นที่มีใช้ธนาคาร(ให้ความช่วยเหลือทางการเงินในรูปแบบต่างๆ)

- บริษัทเงินทุน
- บริษัทเครดิตฟองซิเออร์
- บริษัทประกันชีวิต
- สหกรณ์เครดิตยูเนี่ยน
- บริษัทหลักทรัพย์ - บริษัทประกันภัย - โรงรับจำนำ
- สหกรณ์การเกษตร
- ตลาดหลักทรัพย์แห่งประเทศไทย



บริษัทประกันภัย



รูปภาพจาก : สรุปลังคมด้วยภาพ By พี่หูก

## ใบงานที่ 5 สถาบันทางการเงิน

### ข้อที่ 1

คำชี้แจง: เติมคำในช่องว่างให้ถูกต้อง



สถาบันทางการเงินคือ.....

ตัวอย่างของสถาบันทางการเงิน ได้แก่ .....

สถาบันทางการเงินมีบทบาทในการช่วยเหลือประชาชนอย่างไรบ้าง?

### ข้อที่ 2

คำชี้แจง: ให้นักเรียนอ่านคำบรรยายแล้วจับคู่ให้ถูกต้องกับประเภทของสถาบันทางการเงิน

คำบรรยาย ตรงกับข้อใด? (ใส่เลข)



1. ฉันให้บริการ ATM รับฝาก ถอน โอน กู้ยืมทั่วประเทศ | .....

2. ฉันรับเฉพาะสมาชิกเท่านั้น ช่วยให้ผู้กู้ยืมง่าย ดอกเบี้ยต่ำ | .....

3. ฉันดูแลระบบการเงินของทั้งประเทศ | .....

4. ฉันคุ้มครองความเสี่ยง เช่น อุบัติเหตุหรือไฟไหม้ | .....

ตัวเลือก: สหกรณ์ออมทรัพย์, ธนาคารพาณิชย์, บริษัทประกันภัย, ธนาคารแห่งประเทศไทย

### ข้อที่ 3

คำชี้แจง: ให้นักเรียนออกแบบ “สถาบันทางการเงินในฝัน” ที่ตอบโจทย์คนรุ่นใหม่

ชื่อธนาคารของคุณ: .....

บริการเด่น (อย่างน้อย 3 อย่าง):

.....

.....

.....

สิ่งที่แตกต่างจากธนาคารทั่วไป:

.....

แนบพื้นที่ให้นักเรียน  
วาดโลโก้/หน้าธนาคาร)

กำหนดส่งงานวันที่.....	
ตรวจงานวันที่.....	
<input type="radio"/> ส่งงานตรงเวลา	<input type="radio"/> ส่งงานช้า

หน่วยการเรียนรู้ที่ 4

# เศรษฐกิจประเทศไทย



# เศรษฐกิจประเทศไทย



## ความหมายของระบบเศรษฐกิจ

หมายถึง วิธีการที่สังคมจัดการเกี่ยวกับการผลิต การจัดสรร และการบริโภคทรัพยากรที่มีอยู่จำกัด

ประเทศไทยใช้ ระบบเศรษฐกิจแบบผสม (Mixed Economy) คือมีทั้งภาคเอกชนและรัฐบาลเข้ามามีบทบาทร่วมกัน

## โครงสร้างทางเศรษฐกิจของประเทศไทย



ภาคการเกษตร

เช่น

.....  
.....  
.....



ภาคอุตสาหกรรม

เช่น

.....  
.....  
.....



ภาคบริการ

เช่น

.....  
.....  
.....



การส่งออกและการค้าระหว่างประเทศ

เช่น

.....  
.....  
.....

รวมถึง  
การท่องเที่ยว



## ลักษณะทางเศรษฐกิจที่สำคัญ

### 1. มีพื้นฐานจากภาคเกษตรกรรม



ผลผลิตที่สำคัญ คือ ข้าวเหนียว  
ข้าวโพดเลี้ยงสัตว์ ปาล์มน้ำมัน  
ยางพารา มันสำปะหลัง

### 2. เป็นประเทศผู้ส่งออก



สินค้าส่งออกที่สำคัญ คือ รถยนต์  
อุปกรณ์และส่วนประกอบ เครื่อง  
คอมพิวเตอร์ อุปกรณ์และส่วนประกอบ  
อัญมณี เครื่องประดับต่างๆ

## ลักษณะทางเศรษฐกิจที่สำคัญ (ต่อ)

### 3. เป็นประเทศที่มีปัญหาช่องว่างทางรายได้



- มีช่องว่างระหว่างรายได้สูงและรายได้ต่ำ
- มีความก้าวหน้าเฉพาะเขตเมือง ทำให้เกิดความเหลื่อมล้ำ

### 4. เป็นประเทศที่มีปัญหาการกระจุกตัวของความเจริญ



- กรุงเทพฯ เป็นเมืองขนาดใหญ่ที่มีความเจริญทางเศรษฐกิจ
- หากมีความเจริญกระจายไปสู่ภูมิภาค จะทำให้เศรษฐกิจของประเทศพัฒนา

### 5. เป็นประเทศที่พึ่งพาการนำเข้าพลังงาน

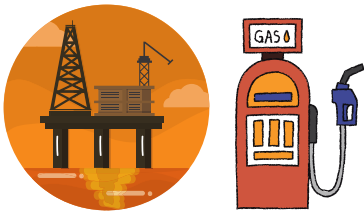

- นำเข้าพลังงานทั้ง ปิโตรเลียม น้ำมันดิบ ก๊าซธรรมชาติ
- สูญเสียรายได้เข้าประเทศจำนวนมาก

### 6. ขาดแคลนสาธารณูปโภคและการขนส่งที่มีคุณภาพ

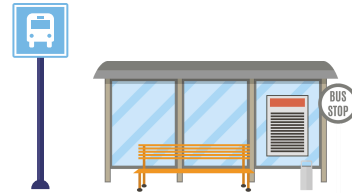

- การขนส่งพัฒนาไม่ทันความต้องการของประชาชน
- กระจุกอยู่เมืองใหญ่ ทำให้ความเจริญไม่กระจาย

## การพึ่งพาอาศัยกันและการแข่งขันทางเศรษฐกิจ

การพึ่งพาอาศัยกัน (Economic Interdependence) คือ การที่บุคคล กลุ่มคน หน่วยธุรกิจ หรือประเทศต่างๆ ต้องพึ่งพาทรัพยากรหรือสินค้าจากกันและกัน เนื่องจากไม่มีใครสามารถผลิตทุกสิ่งที่ต้องการได้ด้วยตนเอง



ตัวอย่าง:

เกษตรกรขายข้าวให้ร้านค้า → ร้านค้าขายของให้เกษตรกร  
 ประเทศไทยส่งออกข้าว → นำเข้าเทคโนโลยีจากต่างประเทศ

★ การพึ่งพาอาศัยกันทำให้เกิดการค้าขาย การแลกเปลี่ยน และความร่วมมือทางเศรษฐกิจ

การแข่งขันทางเศรษฐกิจ (Economic Competition) คือ การที่บุคคลหรือกิจการหลายรายพยายามดึงดูดลูกค้า หรือผู้บริโภคเพื่อให้เลือกสินค้าหรือบริการของตน

ลักษณะของการแข่งขันทางเศรษฐกิจ:

- ✓ แข่งขันด้านคุณภาพ
- ✓ แข่งขันด้านราคา
- ✓ แข่งขันด้านการบริการ
- ✓ แข่งขันด้านนวัตกรรมหรือเทคโนโลยี



รูปภาพจาก : Marketeer

ผลดีของการแข่งขัน:  
 ผู้บริโภคมีทางเลือกมากขึ้น  
 สินค้าและบริการมีคุณภาพดีขึ้น  
 ราคาเหมาะสมและมีความคุ้มค่า

## ปัญหาเศรษฐกิจของไทย



ปัญหา	อธิบายโดยย่อ
✓ ความยากจน	ประชาชนจำนวนมากมีรายได้น้อย ขาดโอกาสในการศึกษา
✓ ช่องว่างระหว่างคนรวยกับคนจน	รายได้กระจุกตัว คนส่วนน้อยรวยมาก แต่คนส่วนใหญ่ยากจน
✓ การว่างงาน	คนจำนวนมาก โดยเฉพาะวัยรุ่นหรือผู้สูงอายุไม่ม้งานทำ
✓ หนี้สินครัวเรือน	คนไทยจำนวนมากเป็นหนี้มากกว่ารายได้ที่หาได้
✓ ทรัพยากรธรรมชาติถูกใช้เกินความจำเป็น	การตัดไม้ทำลายป่า ใช้น้ำเกินขนาด ปัญหาฝุ่นควัน ฯลฯ



## สาเหตุของปัญหาเศรษฐกิจในประเทศไทย

ระบบการศึกษาไม่เชื่อมโยงกับตลาดแรงงาน, โอกาสทางเศรษฐกิจไม่เท่าเทียม (เช่น คนต่างจังหวัดเข้าถึงโอกาสได้น้อยกว่าคนในเมือง) เป็นต้น

## แนวทางการแก้ไขปัญหาเศรษฐกิจ



แนวทาง	ตัวอย่าง
📚 พัฒนาแรงงาน	ฝึกอาชีพ, ส่งเสริมการศึกษา
🌱 ส่งเสริมเศรษฐกิจพอเพียง	ประหยัด ใช้ทรัพยากรอย่างมีคุณค่า
👛 ส่งเสริมธุรกิจท้องถิ่น	เช่น ตลาดชุมชน OTOP
🏛️ จัดระบบภาษีและสวัสดิการให้เท่าเทียม	คนรวยช่วยคนจนผ่านระบบภาษี

## ใบงานที่ 6 เศรษฐกิจประเทศไทย

### ข้อที่ 1

คำชี้แจง: ให้นักเรียนตอบคำถามต่อไปนี้ให้ถูกต้อง

1. ระบบเศรษฐกิจของประเทศไทยเป็นระบบเศรษฐกิจประเภทใด?
2. ยกตัวอย่างสินค้าเกษตรที่ประเทศไทยส่งออกจำนวนมากมา 2 อย่าง
3. สินค้าใดในภาคอุตสาหกรรมที่เป็นรายได้หลักของประเทศไทย?
4. การท่องเที่ยวจัดอยู่ในภาคเศรษฐกิจประเภทใด?
5. บิดาแห่งเศรษฐศาสตร์ของไทย คือใคร (เพิ่มเติมจากบทเรียน)?

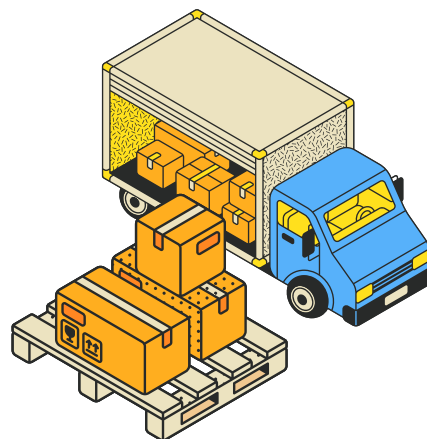

1. ตอบ .....
2. ตอบ .....
3. ตอบ .....
4. ตอบ .....
5. ตอบ .....

### ข้อที่ 2

คำชี้แจง: เติมคำในช่องว่างให้ถูกต้อง (เลือกจากคำ: รายได้, การเกษตร, การส่งออก, การท่องเที่ยว, อุตสาหกรรม)

- เศรษฐกิจของประเทศไทยมีองค์ประกอบหลัก เช่น \_\_\_\_\_
- ภาค \_\_\_\_\_ เป็นแหล่งรายได้ที่สำคัญของไทย
- \_\_\_\_\_ ทำให้เงินตราต่างประเทศไหลเข้าประเทศ
- การผลิตเพื่อ \_\_\_\_\_ ช่วยให้สินค้าไทยไปไกลถึงต่างประเทศ
- เมื่อประชาชนมี \_\_\_\_\_ ก็สามารถจับจ่ายใช้สอยได้มากขึ้น

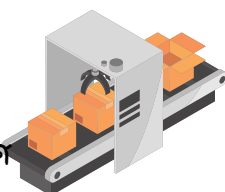

### ข้อที่ 3

คำชี้แจง: อ่านสถานการณ์สมมติ แล้วตอบคำถาม

ปีนี้ราคาพืชผลการเกษตรตกต่ำ ข้าวและมันสำปะหลังขายได้ราคาต่ำลง ชาวนาในภาคอีสานมีรายได้  
น้อยลงและบางครอบครัวมีหนี้เพิ่มขึ้น

ปัญหานี้ส่งผลกระทบต่อใครบ้าง?

 .....

ถ้าคุณเป็นนายกรัฐมนตรี คุณจะแก้ปัญหาได้อย่างไร?

 .....

กำหนดส่งงานวันที่.....
ตรวจงานวันที่.....
<input type="radio"/> ส่งงานตรงเวลา <input type="radio"/> ส่งงานช้า

หน่วยการเรียนรู้ที่ 5

เศรษฐกิจพอเพียง



# เศรษฐกิจพอเพียง



เศรษฐกิจพอเพียง คือ แนวพระราชดำริของพระบาทสมเด็จพระปรมินทรมหาภูมิพลอดุลยเดช ที่เน้นการดำรงชีวิตอย่างพอประมาณ มีเหตุผล และมีภูมิคุ้มกันต่อความเปลี่ยนแปลง โดยมีเป้าหมายเพื่อให้คนไทยอยู่ได้อย่างมั่นคงและยั่งยืน



แต่ทรงมานั้นอย่างชัดเจนเมื่อ



วิกฤติเศรษฐกิจ  
ต้มยำกุ้ง  
พ.ศ. 2540

เป็นปรัชญาที่รัชกาลที่ 9 ทรงพระราชดำริขึ้นเมื่อมากกว่า 40 ปี ก่อนเกิดวิกฤติทางเศรษฐกิจ พ.ศ. 2540

ความพอเพียงประกอบไปด้วย

## ความพอเพียง

พอใจแล้ว



1. ความพอประมาณ



2. มีเหตุมีผล



3. มีภูมิคุ้มกันในตัวที่ดี

ความพอเพียงจะประกอบไปด้วย 3 คุณลักษณะ

## 1. ความพอประมาณ

พอใจแล้ว



ความพอประมาณ

ความพอดี

> ไม่มากเกินไป

< ไม่น้อยไป

ความพอประมาณ คือ ความพอดี ที่ไม่น้อยเกินไปและไม่มากเกินไป ไม่เบียดเบียนตนเองและผู้อื่น

## 2. ความมีเหตุมีผล

มีเหตุผล



มีทศคุณใจ

มีเหตุมีผล  
ในการตัดสินใจ

ต่อระดับความพอเพียง

ความมีเหตุมีผล คือ การตัดสินใจเกี่ยวกับความพอเพียงอย่างมีเหตุผล

## 3. มีภูมิคุ้มกันในตัวที่ดี

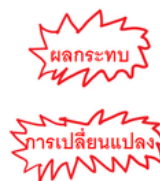

การมีภูมิคุ้มกัน หมายถึง การเตรียมตัวเตรียมใจพร้อมรับผลกระทบและการเปลี่ยนแปลงด้านต่างๆที่จะเกิดขึ้น

[www.facebook.com/jumsocial](http://www.facebook.com/jumsocial)

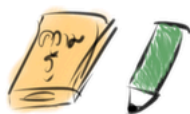

มีความรู้

เกี่ยวกับวิชาการและการปฏิบัติ  
รอบรู้ รอบคอบ ระมัดระวัง

การตัดสินใจและดำเนินกิจกรรมต่างๆให้อยู่ในระดับพอเพียง ต้องอาศัยความรู้และคุณธรรมเป็นพื้นฐาน



มีคุณธรรม

ซื่อสัตย์สุจริต อดทน ไม่โลภ  
ใช้สติปัญญาในการดำเนินชีวิต

[www.facebook.com/jumsocial](http://www.facebook.com/jumsocial)

## หลัก 3 ห่วง 2 เงื่อนไข

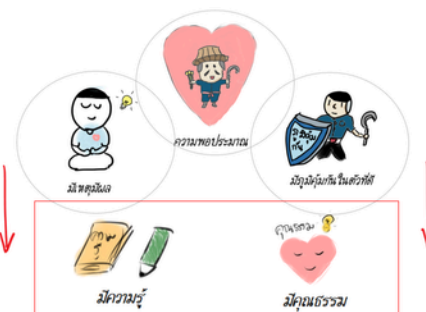

### การนำเสนอหลักเศรษฐกิจพอเพียงมาใช้ในชีวิตประจำวัน

- ใช้จ่ายอย่างประหยัด ไม่ฟุ่มเฟือย
- วางแผนการเงินและรู้จักการออม
- พึ่งพาตนเองก่อนพึ่งผู้อื่น
- ใช้ทรัพยากรอย่างคุ้มค่า
- ปรับตัวตามสถานการณ์เศรษฐกิจ



### ตัวอย่างการประยุกต์ใช้หลักเศรษฐกิจพอเพียง

สถานการณ์	แนวทางตามเศรษฐกิจพอเพียง
นักเรียนมีเงินค่าขนมวันละ 40 บาท	แบ่งเก็บออมวันละ 10 บาท
ครอบครัวทำเกษตร	ปลูกพืชผักกินเอง ลดค่าใช้จ่าย
ใช้เทคโนโลยี ใช้อย่างพอประมาณ	ไม่ติดโทรศัพท์

## ใบงานที่ 6 เศรษฐกิจพอเพียง

### ข้อที่ 1

คำชี้แจง: เติมคำในช่องว่างให้สมบูรณ์ (เลือกจากคำในกรอบด้านล่าง)

[ พอประมาณ | เหตุผล | ภูมิคุ้มกัน | ความรู้ | คุณธรรม ]



1. การดำรงชีวิตอย่าง \_\_\_\_\_ คือไม่ฟุ่มเฟือย
2. ก่อนตัดสินใจทำสิ่งใด ควรพิจารณาด้วย \_\_\_\_\_
3. การเตรียมพร้อมต่อความเปลี่ยนแปลงเรียกว่า \_\_\_\_\_
4. การใช้ \_\_\_\_\_ มาประกอบการวางแผนคือสิ่งสำคัญ
5. คนที่มี \_\_\_\_\_ มักคิดถึงผู้อื่นและทำในสิ่งที่ถูกต้อง

### ข้อที่ 2

คำชี้แจง: ให้นักเรียนออกแบบ **Mind Map** เรื่อง “เศรษฐกิจพอเพียง และตกแต่งภาพให้สวยงาม

กำหนดส่งงานวันที่.....	
ตรวจงานวันที่.....	
<input type="radio"/> ส่งงานตรงเวลา	<input type="radio"/> ส่งงานช้า